



CASHGUARD Premium



CashGuard Premium es la solución óptima para negocios en los que la velocidad y el tiempo de funcionamiento son cruciales, y el flujo de efectivo es elevado.

Para lograr las transacciones más rápidas posibles, el empleado introduce los billetes en el sistema y deja que el propio cliente introduzca las monedas. CashGuard Premium está fabricado en acero y ofrece una experiencia segura y fiable.

- **Reciclado:** Todas las denominaciones
- **Velocidad de aceptación:** 1,5 billetes y monedas por segundo
- **Velocidad de dispensación:** 5 monedas/segundo; 3 billetes/segundo
- **Cerradura:** Electrónica
- **Divisas:** EUR, NOK, SEK, DKK, ZAR

Qué

Una solución de gestión de efectivo eficaz y fiable con una larga y reconocida trayectoria.

Por qué

En un entorno minorista activo, se necesitan equipos de confianza que ayuden a agilizar y facilitar el trabajo diario en la caja.

Quién

CashGuard Premium se ha desarrollado para supermercados y otros entornos minoristas en los que la velocidad y el tiempo de funcionamiento son cruciales.

Especificaciones técnicas

Unidad de monedas S8

Colores: Gris y negro

Aceptación: Unidad unitaria de monedas

Dispensación: Multi coin bowl

Denominaciones: Max 8

Capacidad de monedas: 300 - 550 monedas/denominación

Capacidad total: Hasta 2.000 monedas

Material: Acero galvanizado 1.5 mm grosor

Display: Integrado 2 x 16 caracteres

Unidad de billetes S4

Color: 2 tonos de gris

Configuración: Multi-slot con 1-3 denominaciones por cajetín

Denominaciones: Max 7

Capacidad de reciclado: 200 billetes por cajetín (800/1.000)

Modelos: 4-slot y 5-slot

Material: Acero galvanizado 3 mm grosor

Certificaciones

CE

EMC Directive 2014/30/EU

LVD Directive 2014/35/EU

RoHS Directive 2011/65/EU

WEEE Directive 2012/19/EU

Validador de billetes

ECB Decision ECB/2010/14

Fiabilidad

MTBF: 100 000 billetes/monedas

Tiempo de vida técnica: 10 años

POS Protocol

Master 85.xx - Bi-directional API

Master 75.xx - Polled protocol

Dimensiones

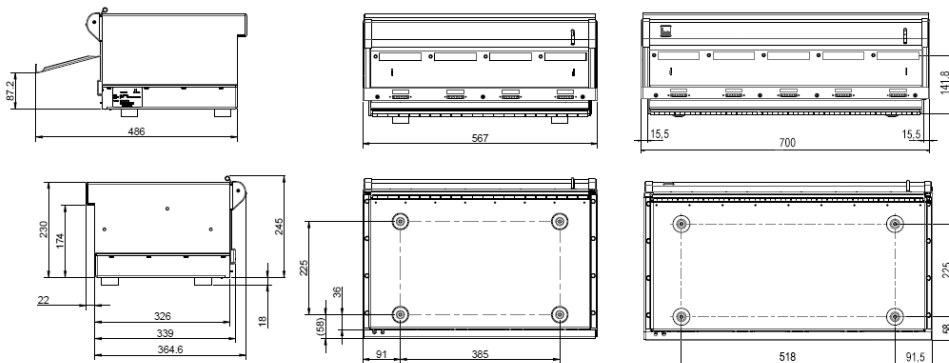
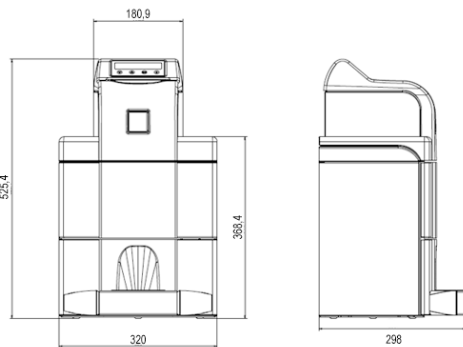

Unidad de monedas S8

Material: Acero galvanizado

Ancho: 320 mm

Alto: 520 mm

Fondo: 297 mm

Peso: 25 kg (excl. monedas)

Unidad de billetes S4

Material: Acero galvanizado

Ancho: 567 mm / 700 mm

Alto: 230 mm

Fondo: 348 mm

Peso: 59 kg / 70 kg